



# Bærekraftsrapport 2022



# Innholdsfortegnelse

## Uttalelse fra konsernsjef

## Bærekraft i IKM

Vår kjernevirksomhet

Våre verdier og visjon

Bærekraftsmål

## Miljø

### Klimaregnskap

- Mål for 2023
- CO<sub>2</sub>-reduserende tiltak utført i 2022

### Avfallshåndtering

### ISO Sertifisering

### Transformasjon mot det grønne markedet

- Etablering grønt konsern
- CO<sub>2</sub>-besparende teknologier i IKM

## Samfunnsansvar

Åpenhetsloven

HMS

Mangfold og inkludering

Støtte til veldedige formål

## Eierstyring

Intern revisjonen

### Compliance

- Etablering av Compliance program
- Mål for 2022
- Mål for 2023

Datasikkerhet og behandling av persondata

Beredskapsplaner

Varslingstjenesten

## Uttalelse fra konsernsjef

Miljø, samfunnsansvar og eierstyring (ESG) er viktig for IKM. Vi har i de siste årene hatt økt fokus på ESG og startet måling av CO<sub>2</sub>-utslipp iht. Greenhouse Gas Protokollen (GHG- Protokollen) i 2020. I 2022 etablerte vi et helhetlig Compliance program.

Vi jobber for øyeblikket med å forbedre kvaliteten på våre CO<sub>2</sub>-målinger, samt forberedelse til rapportering iht. Corporate Sustainability Reporting Directive (CSRD).

Gjennom flere tiår har IKM bygget seg opp til å bli en anerkjent tjenesteleverandør innenfor tradisjonell olje- og gassvirksomhet. Våre selskaper dekker de fleste tekniske disipliner, og med det et vidt spekter av unik kompetanse som har applikasjon til flere markedsområder.

IKM leverer tjenester innenfor mange områder, slik som vind, energilagring, hydrogen og karbonlagring. Vi skal fortsette å bruke vår eksisterende kompetanse og teknologi, for å bidra til å redusere vårt eget og industriens totale CO<sub>2</sub>-utslipp.

IKM har i 2022 gjort flere strategiske investeringer innenfor fornybar segmentet. Dette skal vi fortsette med i årene fremover!

IKM etablerte i 2022 ett grønt søsterkonsern for konsernets fornybare satsinger. IKM har i 2022 også utført flere viktige tiltak for å redusere vårt eget CO<sub>2</sub>-utslipp som blant annet; redusert reiseaktivitet, energi-effektiviserende tiltak på våre kontorer og lokasjoner, bruk av kollektiv transport, bruk av elbiler, bruk av elektrisk og pneumatisk utstyr m.m.

Med vennlig hilsen



Ståle Kyllingstad  
**Konsernsjef**

“

*Målsetningen til IKM er å sikre at vår opparbeidede kompetanse gjennom over 30 år i energisektoren skal benyttes for å rette opp skadene forårsaket av det vi som nasjon har tjent oss søkkrike på.*

”





# Bærekraft i IKM

Vår kjernevirksomhet  
Våre verdier og visjon  
Bærekraftsmål





## Bærekraft i IKM

Styret i IKM Gruppen fastsetter de overordnede retningslinjene for eierstyring, ledelse og kontroll av konsernets selskaper. Vår bærekraftsstrategi er forankret på styrenivå og i konsernledelsen.

IKM er per dato for utgivelse av rapporten ikke pålagt å utforme en ESG rapport, men har valgt å gjøre dette for å synliggjøre vårt bidrag til våre interessenter.

Vi er i gang med å etablere helhetlig system for bærekraftsrapportering for IKM konsernet, herunder:

- Forbedre CO<sub>2</sub>-rapportering iht. GHG protokollen
- Etablere system for mer omfattende ESG rapportering (CSRD)

På bakgrunn av dette vil det ikke være alle momenter i rapporten som har etablerte mål for 2022 og 2023, men dette er en viktig del av pågående arbeid.

### Vår kjernevirksomhet

IKM konsernet består av en rekke selskap som har sin virksomhet innen olje- og energisektoren og landbasert industri, særlig rettet mot drift og vedlikehold. IKM har aktiviteter over hele verden med ansatte og innleid personell i Norge, Danmark, Storbritannia, Australia, Brasil, Canada, Indonesia, Korea, Malaysia, Singapore, Polen, Ghana, UAE og Thailand.

### Våre verdier og visjon

IKM sine verdier er basert på konsernets felles verdigrunnlag – det som binder oss sammen og som skal gjøre oss entusiastiske, sterkere og bedre enn våre konkurrenter.

Våre verdier er vår rettesnor og skal fungere som mentale forskrifter som er forankret i vår arbeidshverdag.



Ansvarlig



Modig



Tydelig



Målbevisst

*Vi skal være den største, mest komplette og mest konkurransedyktige tjenesteleverandøren innen energisektoren*

### Bærekraftsmål

IKM anerkjenner FN's 17 bærekraftsmål og vil bidra aktivt på å nå disse målene mot 2030.

Vi har prioritert tre målsetninger der vi tror IKM kan være med på å gjøre en forskjell. Disse tre bærekraftsmålene er tilpasset våre verdier, læresetninger og fokusområder.

IKM har ett overordnet mål om å redusere CO<sub>2</sub>-utslippene med 50% innen 2030 og til netto null innen 2050.







# Miljø

Klimaregnskap

- Mål for 2023
- CO<sub>2</sub>-reduserende tiltak utført i 2022

Avfallshåndtering

ISO Sertifisering

Transformasjon mot det grønne markedet

- Etablering av grønt konsern
- CO<sub>2</sub>-besparende teknologier i IKM



## Klimaregnskap

IKM startet måling av utslipp tilbake i 2020. Målingene er basert på de kildene som har vært tilgjengelig for måling og er gjort iht. GHG protokollen. Vi har i tillegg valgt å måle totalt CO<sub>2</sub>-utslipp per arbeidstime med bakgrunn i at IKM i hovedsak leverer tjenester.

Etter hvert som målingene forbedres, ser vi en økning i antall gram CO<sub>2</sub> per arbeidstime, mens økningen i totale utslipp har i noen grad sammenheng med økt aktivitet.

Parameter		Tonn CO <sub>2</sub>
Scope 1		<b>274</b>
	Annet drivstoff	173
	Drivstoff til firmabiler	74
	Naturgass	27
Scope 2		<b>61</b>
	Strøm	59
	Fjernvarme	1
	Fjernkjøling	0,3
Scope 3		<b>2 730</b>
	Flyreiser	1 147
	Transport	956
	Avfall	628
<b>Totalt</b>		<b>3 065</b>

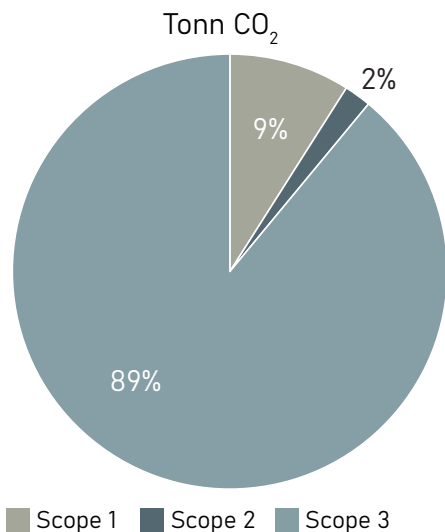

Vi ser fortsatt områder som ikke kommer med i tallgrunnlaget for klimagassutslipp og jobber med forbedring i rapportering på områder som innkjøp av varer, kapitalvarer, og arbeidstakers arbeidsreise.

IKM har etablert et eget ESG-team som arbeider med å gjøre oss i stand til å innhente informasjon fra disse områdene og for å samsvare rapportering med GHG protokollen og CSRD. Det var derfor ikke satt noen konkrete mål for 2022.

	Arbeidstimer	Gram CO <sub>2</sub> per arbeidstime	Tonn CO <sub>2</sub>
2022	3 695 804	829	3 065
2021	3 415 240	748	2 553
2020	2 917 867	466	1 358

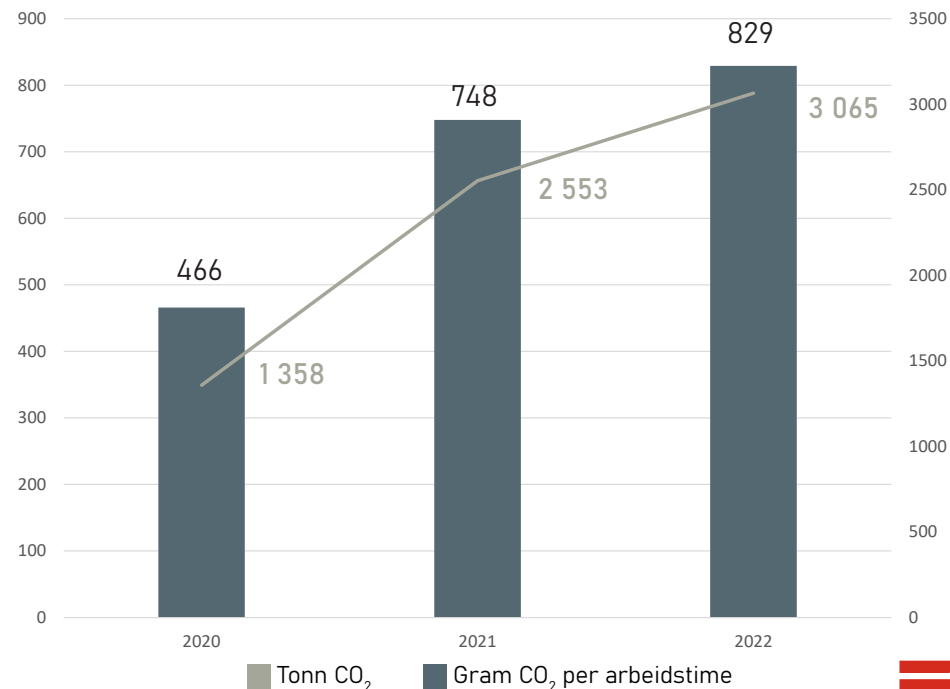



## Mål for 2023

- Forbedre system for CO<sub>2</sub>-fangst og rapportering
- Oppdatere reisepolicy og innkjøpspolicy til å hensynta bærekraft
  - Bærekraftige innkjøp
  - Redusere transportbehov og flyreiser

## CO<sub>2</sub>-reduserende tiltak utført i 2022

IKM har i 2022 utført flere viktige CO<sub>2</sub> besparende tiltak. Vi har valgt å fremheve noen av disse under.

### Transport

Vi benytter oss i stor grad av elektriske firmabiler og trucker. Flere av våre selskaper har også tilrettelagt sine lokasjonene med elbilladere. Tiltak vi har utført for å redusere vår reiseaktivitet:

- Økt bruk av nettkurs fremfor fysisk oppmøte
- Økt bruk av digitale møter
- Oppfordrer arbeidstakere til bruk av miljøvennlige transportmidler

### Energi effektivisering av bygninger/kontor

- Energi effektive løsninger mht. belysning
  - Skiftet til LED-lys
- Energi effektive løsninger mht. oppvarming
  - Redusert antall timer som ventilasjonsanlegget kjøres til kun i kontortiden
  - Reduserer oppvarming på vinter og kjøling på sommertid

Vi har nylig inngått en avtale med NOVA for bistand til kartlegging av energibesparende tiltak. Vi er også i prosess med å se på mulighet for bruk av solcellepanel på våre bygg.

## Avfallshåndtering

For å verne det ytre miljøet mot forurensing, blir alt avfall sendt til godkjente mottak for korrekt behandling. Dette inkluderer ressurser som resirkuleres, spesialavfall og farlig avfall. Alt avfall deklarerer av vår renovasjonspartner om ikke IKM-selskapet gjør det selv. På grunn av sikkerhetshensyn benytter IKM en egen leverandør for resirkulering av IT-utstyr.

Verksteder med risiko for oljesøl har installert oljeutskiller før vannet går inn på avløpsnett. Oljeutskiller blir regelmessig vedlikeholdt.

## ISO sertifisering

IKM Gruppen er sertifisert innen ISO 14001:2015 som er en internasjonalt anerkjent sertifisering av miljøstyringssystem. Dette hjelper oss med å redusere belastningen på miljøet og å opprettholde fokus på ytre miljø.

Samtidig legger det til rette for bærekraftig vekst og økt lønnsomhet, slik som:

- Redusert ressursbruk
- Redusert bruk av skadelige kjemikalier
- Øke resirkuleringsgraden

Alle større selskaper i IKM konsernet er ISO- sertifisert iht. relevante standarder.







## Transformasjon mot det grønne markedet

IKM Gruppen har økt fokuset på muligheter innen grønn energi og bruker konsernets teknologi og kompetanse i aktiviteter som direkte og indirekte bidrar til å redusere utslipp til ytre miljø.

Gjennom flere tiår har IKM bygget seg opp til å bli en anerkjent tjenesteleverandør innenfor tradisjonell olje- og gassvirksomhet. Våre selskaper dekker de fleste tekniske disipliner, og med det et vidt spekter av unik kompetanse som kan knyttes til flere markedsområder.

Vårt mest sentrale bidrag til energiomstillingen er bærekraftsmål nr. 12, som innebærer sirkulærøkonomi og krav satt til levetidsforlengelse av både utstyr og anlegg. Dette er allerede en stor del av kjernevirksomheten til IKM gjennom spesialisert inspeksjons- og vedlikeholdstjenester. Rent driftsteknisk kan mye av eksisterende kunnskap overføres til fornybarmarkedet med kun mindre tilpasninger.

IKM skal fortsette og yte service til olje og gass industrien, men samtidig jobbe med transformasjon mot det grønne markedet, herunder:

- Kunnskapstransformasjon
- Teknologitransformasjon

Vi hadde som mål for 2022 å ta en posisjon innenfor det grønne markedet. Det har vi fått til, og vi har i 2022 vunnet flere strategiske kontrakter knyttet til både karbonfangst, lagring (CCS) og vindkraft. I 2022 hadde IKM Gruppen ca. 30% av sin omsetning mot grønn virksomhet og vi har som mål å øke denne i årene som kommer. På bakgrunn av at vi er i en prosess med å etablere ett system for bærekraftsrapportering, ønsker vi ikke å sette noen tallfestede mål på dette enda.

## Etablering av grønt konsern

IKM har over de siste årene jobbet aktivt med å finne sin posisjon i fornybarmarkedet, og dette har resultert i flere strategiske investeringer for å være en sentral tjenesteyter i dette markedet.

Et av disse har vært etablering av FØN Energy Services, men også oppkjøpet av Energy Innovation. Sistnevnte er Norges fremste opplæringscenter for sertifisering av blant annet vindturbinteknikere, noe som det vil bli et stort behov i forbindelse med de store havvindutbyggingene i tiden fremover.

IKM konsernets satsning på alternative energiformer gjøres gjennom selskapet IKM InWind AS. Dette selskapet ble i 2021 lagt direkte inn under IKM Holding AS som et søsterkonsern til IKM Gruppen konsernet. Videre har konsernet lagt sin kranvirksomhet inn i FØN Energy Services AS som skal satse på service og vedlikehold innen offshore vind.

### IKM kan og vil bidra med tjenester innen:

1. Drivlinje og kraftdistribusjon
2. Topside struktur og støttesystem
3. Crew Transport Vessel
4. Subsea struktur og forankringssystem

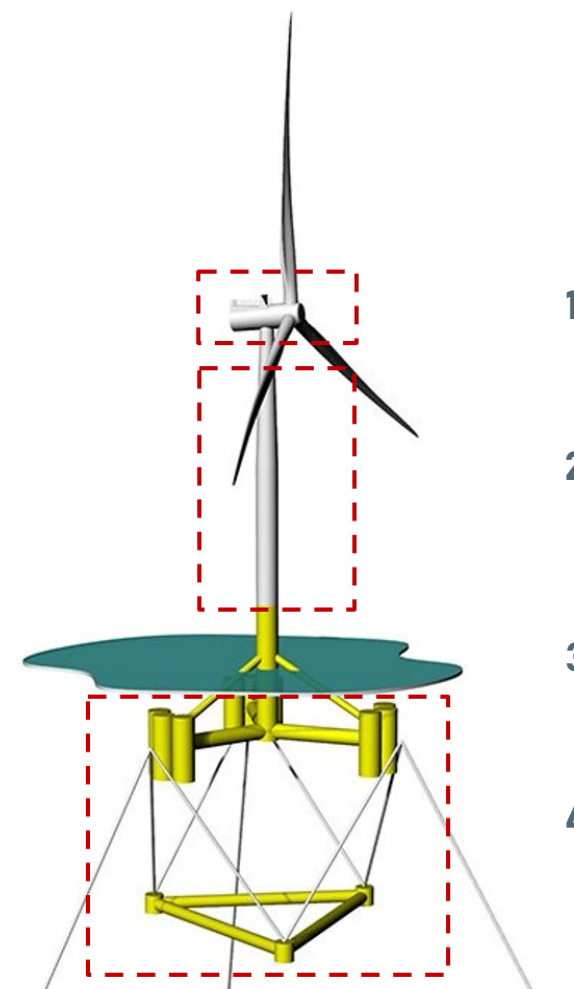

1

2

3

4

## Tjenester som IKM kan levere til vindmarkedet

Som en integritetspartner sørger vi for service, vedlikehold, beskyttelse, instrumentering, overvåking, inspeksjon og tilstandsovervåking av våre kunders anlegg.



### Tilstandsovervåking

Maskinbeskyttelse, vibrasjon og temperatur, elektrisk / magnetisk, væsker, oljeanalyse



### Utvikling & Engineering

Miljøstudier, FEED-studier, studier for kabellegging, risikoanalyser og teknisk kartlegging



### Sertifisering/Inspeksjon

Løfteteknisk, kraner, risikobasert inspeksjon, sertifisering/inspeksjon



### Vedlikehold

Elektrisk, mekanisk, prosess, vedlikeholdsfilosofi



### Beskyttelse

Brann, eksplosjon, vær



### Instrumentering

Trykk, temperatur, elektrisk

## CO<sub>2</sub> besparende teknologier i IKM

IKM har i en årrekke benyttet seg av CO<sub>2</sub> besparende teknologier. Ett av våre mest sentrale bidrag til utslippsreduksjon for IKM og industrien totalt sett, er bruk av mer miljøvennlig teknologi.

### Onshore Control Center

IKM's Onshore Control Center opererer våre ROV'er på prosjekt og oppdrag offshore over hele verden. Det trengs mindre personell on-site som fører til mindre reisevirksomhet og økt effektivitet både med tanke på sikkerhet og kostnader. Dette gir ett betydelig bidrag til reduksjon til vårt eget og industriens totale klimagassutslipp.

IKM har flere slike senter i drift:

- Tre i Norge
- Ett i Singapore
- Planlegger ett i Brasil i 2023

### Elektrifisering

IKM var først ute i bransjen med å produsere **elektriske arbeidsklasse ROV**. IKM har også utviklet en elektrisk «residential» ROV som kan stå nede på havbunnen mellom oppdrag. Denne teknologien bidrar til reduserte kostnader, lavere CO<sub>2</sub> utslipp, samt redusert risiko for forurensning og skade på økosystemer.

IKM har utviklet en **effektiv elektromotor** som brukes av IKM selskaper, kunder og konkurrenter. Denne motoren er mer miljøvennlig med et lavere CO<sub>2</sub>-avtrykk og redusert risiko for forurensning.

## Droner

IKM har levert drone tjenester siden 2014. Våre drone tjenester bidrar til økt effektivitet, økt sikkerhet, lavere kostnader og lavere CO<sub>2</sub> avtrykk da man trenger mindre personell og utstyr onsite.

## 3D-printing

IKM benytter 3D-printing (additiv produksjon) til deler og reservedeler. Ved å bruke 3D-printing som teknologi og redskap, kan vi redde komponenter fra skraphaugen. Det kan være vanskelig eller umulig å få tak i deler dersom maskinen er utgått av produksjon. Dette er ett godt eksempel på vårt bidrag til sirkulærøkonomi hvor vi kan bidra til at gammelt utstyr kan fungere videre.

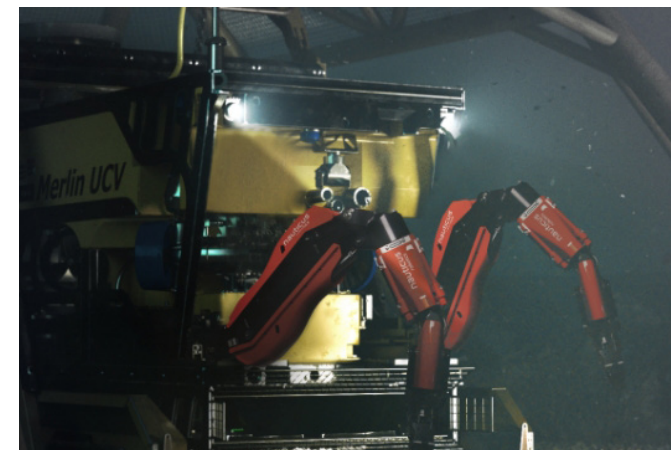



# Samfunnsansvar

Åpenhetsloven

HMS

Mangfold og inkludering

Støtte til veldedige formål





## Samfunnsansvar

### Åpenhetsloven

Vi kan bare få tillit fra samfunnet, kunder, ansatte og andre interessenter ved å anvende høye etiske standarder. Vi tror dette kan oppnås ved alltid å overholde gjeldende lover, opptre sosialt og miljømessig ansvarlig og ved å anvende etiske prinsipper i vår forretningsførsel.

IKM krever at enhver arbeidstaker skal være oppmerksom på, forstå og være forpliktet til å drive virksomhet på en måte som er i samsvar med disse standardene og i fullt samsvar med alle gjeldende lover.

Videre setter IKM de samme forventningene til våre forretningspartnere og vil ikke samarbeide med forretningspartnere som ikke respekterer:

- FNs verdenserklæring om menneskerettigheter
- FNs veiledende prinsipper for næringsliv og menneskerettigheter – UNGP
- FNs Global Compact – UNGC
- Erklæringen om fundamentale prinsipper og arbeidsrettigheter ILO
- Våre etiske retningslinjer

IKM's aktsomhetsvurderinger av menneskerettigheter og anstendige arbeidsforhold er basert på Åpenhetsloven og «OECDs veileder for aktsomhetsvurderinger for ansvarlig næringsliv»

Miljø, samfunnsansvar og eierstyring er viktig for IKM og bærekraft er forankret i våre interne styrende dokumenter og politikker. IKM Gruppens datterselskaper som er omfattet av åpenhetsloven skal gjennomføre aktsomhetsvurderinger.

Redegjørelse knyttet til åpenhetsloven er publisert på [vår nettside](#).

IKM har følgende politikker og system som setter krav til ivaretagelse av menneskerettigheter og anstendige arbeidsforhold:

- Bærekraftspolitikk
- Etiske retningslinjer for arbeidstakere
- Etiske retningslinjer for forretningspartnere
- Rutiner for leverandørevaluering og godkjenning
- Rutiner for integritetsundersøkelser (Integrity Due Diligence) av IKM Gruppens forretningspartnere

Alle våre leverandører skal følge våre etiske retningslinjer for forretningsforbindelser, undersøkes i henhold til rutiner for integritetsundersøkelser og følge øvrige rutiner knyttet til leverandørgodkjenning. Som en del av våre aktsomhetsvurderinger gjør IKM en risikovurdering av alle leverandører i våre store foretak som er omfattet av loven.

Leverandørlisten skal risikovurderes minimum hvert tredje år.

Risiko vurderes ut ifra:

- Risiko for barnarbeid og tvangsarbeid (USDL liste)
- Produksjonsland/landrisiko (CPI, ITUC)
- Bransje/sector (DFØ – høyrisiko liste, allmengjorte tariffavtaler, arbeidstilsynets register)
- Varekategori (DFØ-høyrisiko liste)
- Volum

I vår risikovurdering for 2022 har vi identifisert at bruk av innleid arbeidskraft, leverandører fra transportbransjen og renholdsbransjen som de med høyeste risiko i våre verdikjeder.

Vi har ikke identifisert brudd på menneskerettigheter og ansvarlig arbeidsforhold i 2022.

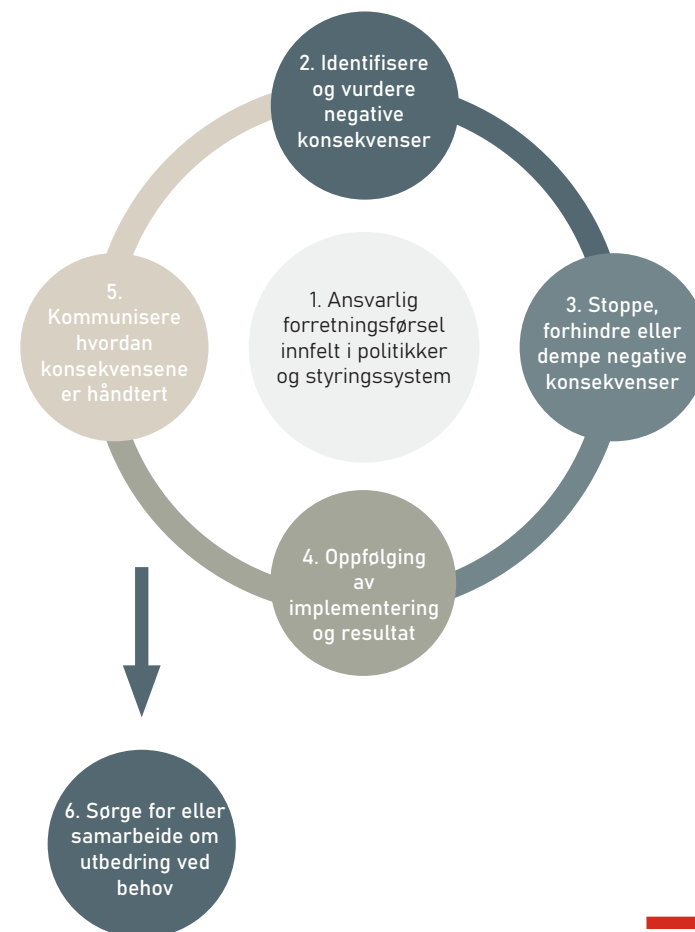



## HMS

IKM Gruppen har fastsatt noen sentrale mål for arbeidsmiljø, helse og ytre miljø for 2022:

	Mål	Resultat
Sykefravær	4,0 %	4,2 %
TRIF rate	2,0 %	2,2 %
SIF rate	0,6 %	0,6 %
Alvorlige utslipp knyttet til miljø	0 utslipp	0 utslipp

IKM Gruppen viderefører samme mål for 2023.



## Mangfold og inkludering

Kvinner og menn har like muligheter for å kvalifisere seg for alle typer oppgaver og stillinger, og avansmulighetene er de samme. Lønn reflekterer den enkeltes kvalifikasjoner, uavhengig av kjønn.

I IKM Gruppen er det 2 kvinner i toppledelsen. Det er totalt 2 kvinner representert i styrene i datterselskapene.

IKM jobber aktivt for å fremme likestilling, sikre like muligheter og rettigheter og å hindre diskriminering på grunn av etnisitet, nasjonal opprinnelse, avstamning, hudfarge, språk, religion og livssyn. Aktivitetene omfatter blant annet rekruttering, lønns- og arbeidsvilkår, fremmelse, utviklingsmuligheter og beskyttelse mot trakassering.

IKM har kartlagt status på kjønnslikestilling og utarbeidet en redegjørelse i tråd med aktivitets- og redegjørelseplikten. Dette er utført for våre foretak som er pliktet til dette iht. likestillings- og diskrimineringsloven. Disse redegjørelsene er publisert på [vår nettside](#). Det var ikke satt noen spesifikke mål for 2022, da vi dette året jobbet med å etablere et system for denne kartleggingen.

### Mål for 2023

- Kartlegge kvinneandel for hele konsernet og sette mål
- Kartlegge mangfold

## Støtte til veldedige formål

IKM tar samfunnsansvar og engasjerer seg både lokalt og internasjonalt. Vi har i en årrekke bidratt med økonomisk støtte til ulike prosjekter innen opplæring, idrett og kultur.

### Hva gjør vi?

- Nede Uganda
- Sola ungdomsteam
- Ungt entreprenørskap
- Frelsesarméen
- Medlem i næringsforeningens ressursgruppe for mangfold
- Åpen Dør Stavanger
- Årets TV innsamling – Leger uten grenser
- Rynkeby – Barnekreftforeningen





# Eierstyring

Intern revisjonen

Compliance

- Etablering av Compliance program
- Mål for 2022
- Mål for 2023

Datasikkerhet og behandling av persondata

Beredskapsplaner

Varslingstjenesten



## Eierstyring

Styret i IKM Gruppen fastsetter de overordnede retningslinjene for ledelse og kontroll av konsernets selskaper. Styret har ansvar for at konsernet har god internkontroll og anvendelige systemer for risikostyring.

### Internrevisjonen

IKM's internrevisjon skal bidra til at organisasjonen når sine mål for risikostyring, kontroll og eierstyring. Det ble utført flere internrevisjoner i 2022. Det ble ikke avdekket noen alvorlige funn i 2022.

### Compliance

IKM har en policy for etikk og samfunnsansvar og etiske retningslinjer. Alle som handler på vegne av IKM skal gjøre dette i samsvar med gjeldende lover og våre etiske retningslinjer.

Compliance er ansvaret til hver arbeidstaker i IKM-konsernet. Det er ledelsens ansvar å sette en klar tone og handle fra toppen og implementere strukturer for å sikre at Compliance risikoer effektivt identifiseres, vurderes og reduseres.

### Etablering av Compliance program

IKM har etablert en uavhengig Compliance funksjon som har direkte rapportering til konsernsjef eller konsernets styre. Denne rollen ble etablert i 2021. Compliance funksjonen er underlagt intern revisjonsteamet (IAT) som støtter konsernets styre og konsernsjef med å sørge for at Compliance risiko er håndtert på en effektiv og systematisk måte i organisasjonen. Compliance funksjonen er ansvarlig for å etablere og opprettholde et effektivt Compliance program som er tilpasset risikoeksponeringen til IKM.

### Mål for 2022

Vi hadde satt følgende som mål for 2022:

- Etablere ett helhetlig Compliance program for hele konsernet
- Etablere Compliance portal på intranett som er tilgjengelig for alle selskaper i konsernet
- Utføre Compliance opplæring for alle selskapers ledelse
- Forbedre våre prosedyrer og system for oppfølging relatert til menneskerettigheter ifbm. Åpenhetsloven

Målene ble oppnådd i 2022.

### Mål for 2023

Vi har følgende mål for 2023:

- Utføre Compliance opplæring for alle ansatte
- Utføre Compliance risikovurdering og arbeide aktivt med oppfølging av funn
- Utføre tilpasset Compliance opplæring for selskaper i høyrisikoland
- Etablere varslingsutvalg samt videreutvikle prosedyrer for håndtering av varslere
  - Identifisere rotårsaker og sørge for læring



## Datasikkerhet og behandling av persondata

IKM har stort fokus på datasikkerhet for å sikre egne data og drift til selskapene så vel som å sikre våre kunders data. IKM jobber kontinuerlig, med forbedring og sikring av IT-løsninger, samt opplæring av arbeidstakere. Vi har obligatoriske e-læringskurs og utfører jevnlig Phishing-tester.

Vi har også avtaler med underleverandører på sentrale deler av IT infrastrukturen og andre sikkerhetssystemer som er ISO 27001 godkjente, der det også inngår en 24/7 SOC (Security Operations Center) avtale.

Vi har forbedret Disaster Recovery systemer og planer for å kunne håndtere alvorlige uforutsette cyber-hendelser. IKM utfører jevnlig risikovurderinger mht. IT sikkerhet, og et målrettet cyberangrep ser vi på som en av de største risikoene for tiden.

Personvern- og databeskyttelseslover beskytter privat informasjon for alt personell som er involvert i IKM. Vi er forpliktet til å beskytte personvernet til våre arbeidstakere og alle som er involvert i IKM. Vi bruker bare personopplysninger til passende formål, og disse opplysningene blir behandlet i samsvar med gjeldende lover og interne krav.

## Beredskapsplaner

For å kunne håndtere uforutsette og uvanlige hendelser har IKM etablert beredskapsorganisasjon både sentralt og lokalt i de enkelte selskapene.

Hovedfokus for beredskap i 2022 var å strukturere beredskapsorganisasjonen for å bedre være tilpasset IKM's struktur med mange selskaper i forskjellige størrelser. Det ble i den sammenheng gjennomgått beredskapsplan,

organisering og hendelsesflyt med de daglige ledere i IKM-selskapene. Fremover er det satt søkelys på cybersikkerhet og håndtering av cyberhendelser.

Prinsippet for organiseringen av beredskapsorganisasjonen er at det enkelte IKM-selskapet håndterer situasjonen selv etter egen beredskapsplan, men har tilgang til støtte fra den sentrale beredskapsorganisasjonen ved behov.

I de mer alvorlige tilfellene, håndterer den sentrale beredskapsorganisasjonen hendelsen og driftskontinuitet. I hendelser offshore er det operatør av offshore-installasjonen eller fartøy som har ansvaret for beredskap, mens IKM's beredskapsorganisasjon vil være til støtte, med fokus på eget personell.

Det har ikke vært hendelser der den sentrale beredskaps-organisasjonen ble aktivert i 2022.

## Varslingstjenesten

IKM etablerte i 2019 en ekstern varslingsjeneste som driftes av KPMG. Varslingskanalen skal sikre at arbeidstakere, innleide, leverandører, kunder og andre samarbeidspartnere kan varsle om kritikkverdige forhold på en trygg måte. Varsler som sendes inn via den eksterne varslingskanalen, behandles av KPMG. Varselets innhold blir videreformidlet anonymisert til konsernledelsen i IKM Gruppen.

IKM hadde i 2022 fire varslings saker. Alle sakene er fulgt opp av vår interne varslingsgruppe, og behandlet innen rimelig tid. Varsler er i etterkant fulgt opp med informasjon om intern behandling og tiltak via varslingsjenesten.

